



Innehållsförteckning, Bygglovsansökan, Byggbodar.

1. Situationsplan
2. Planritning byggbodar
3. Fasadritningar byggbodar
4. Ansökningsblankett, Original.
5. Blankett kontrollansvarig KA
6. KA, kopia giltigt certifikat
7. Kontrollplan enl PBL
8. Avvecklingsplan



Plats och sökande se anvisningar på blankettens baksida

Fastighetsbeteckning ¹ Solna Järva 4:17	Personnr/Org.nr sökanden ² 556554-6487
Fastighetens adress ¹ Evenemangsgatan 18, Solna 169 56	Telefon/mobiltelefon sökanden ² 0707794167
Sökandes namn ² PEAB BOSTADSPRODUKTION AB	E-postadress sökanden ² daniel.kallur@peab.se
Sökandes adress ² Evenemangsgatan 26	
Faktureringsadress (om annan än ovanstående) ³ Box 808, 169 56 Solna	Telefon/mobiltelefon kontaktperson ⁴ 070 779 41 67
Kontaktperson ⁴ Daniel Kallur	E-postadress kontaktperson ⁴ Daniel.kallur@peab.se

Ansökan avser

Bygglov Rivningslov Marklov Tidsbegränsat lov 2017-03-01 tom 2019-12-01
(ange tid)
 Strandskydd Trädfällning i Nationalstadsparken Annat _____

Byggnadstyp/huvudsaklig användning

Flerbostadshus Enbostadshus Komplementbyggnad (ex garage, förråd) Kontorshus
 Industri Lokal för handel Lokal för kontor Annat Byggbodar _____

Åtgärder

Nybyggnad Tillbyggnad Ändrad användning Ändring, tillkommande bostad/lokal
 Ändring av fasad Inglasning av balkong/er _____ (ange antal) Rivning av _____
 Annan åtgärd _____

Handlingar som bifogas denna ansökan

Nybyggnadskarta Situationsplan Markplaneringsritning Planritning Fasadritningar
 Sektioner Arearedovisning Parkeringsutredning Avvecklingsplan tidsbegr. lov
 Beskrivning Fullmakt Kontrollansvarig Kontrollplan Annat _____

Kompletterande uppgifter⁵

Personuppgifter enligt denna blankett kommer behandlas i Solna Stads ärendehanteringssystem

Sökandens underskrift⁶

Daniel Kallur
Namnförtydligande

Projektinformation		
Projektnummer	Projektnamn	Datum
	Checkpoint Betongstation	
Kund	Projektadress	Namn bodetablering (etapp)
PEAB Bostadsproduktion		
Projektledare Lambertsson	E-post	Telefon
Simon Borin	Simon.Borin@lambertsson.com	08 500 665 19 0733 37 60 89

Kontrollpunkter	Genomförande metod	Kontroll frekvens	PL= Projektledare, AM = Ansvarig montör, M = Montör		
			Utfört av	Kontrolldatum Signatur	Avvikelse
1) Ritning godkänd av kund	Datamiljö	Vid order	PL	<input type="text"/> <input type="text"/>	<input type="text"/>
2) Kontrollera tillgång av bodar	Datamiljö	Vid order	PL	<input type="text"/> <input type="text"/>	<input type="text"/>
3) Skriftlig beställning alternativt skriftligt ordererkännande	Datamiljö	Vid order	PL	<input type="text"/> <input type="text"/>	<input type="text"/>
4) Upprätta erforderlig dokumentation avseende bodetableringen	Datamiljö	Vid orderberedning	PL	<input type="text"/> <input type="text"/>	<input type="text"/>
5) Genomgång förutsättningar projektet med ansvarig montör	Möte/ Checklista Utförande Bodetablering	Vid orderberedning	PL	<input type="text"/> <input type="text"/>	<input type="text"/>
6) Utföra okulär besiktning Leveranskontroll bod	Leverans- och returkontroll	Vid orderberedning	PL	<input type="text"/> <input type="text"/>	<input type="text"/>
7) Besiktiga bodetableringens uppställningsplats	Platsbesök alt förankra förutsättningar med beställaren	Vid orderberedning	PL alt AM	<input type="text"/> <input type="text"/>	<input type="text"/>
8) Samordning med eventuella SE och UE	Eventuellt startmöte alt telefonsamtal med berörda parter	Vid orderberedning	PL alt AM	<input type="text"/> <input type="text"/>	<input type="text"/>
9) Utföra Riskhantering Bodetablering	Platsbesök/ Riskhantering Bodetablering	Före montage	PL alt AM	<input type="text"/> <input type="text"/>	<input type="text"/>

PL= Projektledare, AM = Ansvarig montör, M = Montör

Kontrollpunkter	Genomförande metod	Kontroll frekvens	Utfört av	Kontrolldatum Signatur	Avvikelse
10) Genomgång Riskhantering Bodetablering med berörd personal	Möte Platsbesök	Före montage	PL alt AM	<input type="text"/> <input type="text"/>	<input type="text"/>
11) Utföra Egenkontroll Riskhantering	Egenkontroll Riskhantering	Före montage	AM	<input type="text"/> <input type="text"/>	<input type="text"/>
12) Okulär besiktning: Grund utförd enligt grundritning	Grundritning	Före montage	AM	<input type="text"/> <input type="text"/>	<input type="text"/>
13) Okulär besiktning: Planlösning enligt planritning	Planritning	I samband med montage	AM	<input type="text"/> <input type="text"/>	<input type="text"/>
14) Vädertätning och isolering bodskarvar (klimatskal)	Okulär besiktning	I samband med montage	AM	<input type="text"/> <input type="text"/>	<input type="text"/>
15) Utföra Överlämning Bodetablering	Överlämning Bodetablering	Efter slutfört montage	PL alt AM	<input type="text"/> <input type="text"/>	<input type="text"/>
16) Överlämna Kundenkät till kund	Kundenkät	Efter slutfört montage	PL alt AM	<input type="text"/> <input type="text"/>	<input type="text"/>
17) Uppföljningssamtal med kund efter inflyttning	Möte/telefon	ca 3 månader efter slutfört montage	PL	<input type="text"/> <input type="text"/>	<input type="text"/>
18) Avvikelseberapportering	Skriftlig	Under projektet	PL alt AM	<input type="text"/> <input type="text"/>	<input type="text"/>

Förslag Checkpoint betongstation

2015-03-24



Peab
bostadsproduktion

Andra arrendatorer

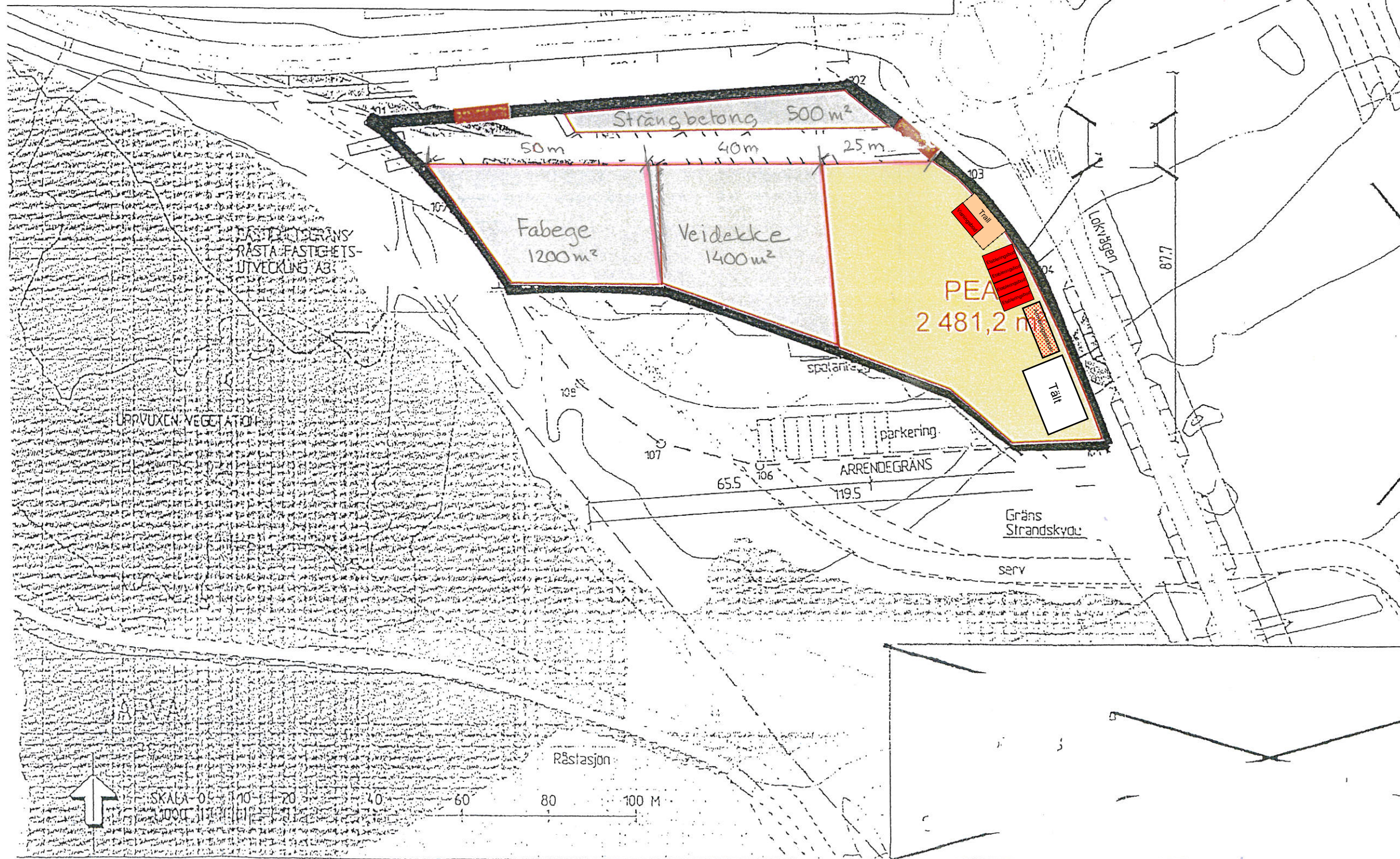

KOORDINATER		
PUNKT	X	Y
101	96558.501	83623.394
102	96668.955	83632.519
103	96696.723	83610.029
104	96711.074	83590.007
105	96727.506	83549.109
106	96648.554	83542.860
107	96625.640	83547.841
108	96606.920	83562.306
109	96578.056	83603.059

Avvecklingsplan

Skäl för tidsbegränsat bygglov

Bygglovets tidsbegränsning gäller uppställning av en byggbod som kommer användas för kundvisningar som köpt en bostadsrätt på fastigheten Laserskrivaren 1. Kunden kommer se vart den kommande bebyggelsen blir, hur omgivningarna ser ut samt få en känsla för hur byggprocessen fortskrider. Tillvalshanteringen kommer kunna ske i visningsboden. Då får kunden möjlighet att göra vissa egna val av ytskikt och inredning.

Det finns endast ett behov av visningsboden under försäljningsperioden samt under tillvalshanteringen, denna period uppskattas till 2 år.

Beskrivning av avvecklingen

Så här tas den tillfälliga byggnaden bort

Byggboden (visningsboden) är en färdig konstruktion som enkelt lyfts på plats och lika enkelt lyfts bort. Byggtreprenörerna bygger ett underrede till boden och därefter lyfts den på plats. När boden ska tas bort lyfts den bort och transporteras bort med lastbil. Underredet demonteras enkelt av byggtreprenörerna som är på plats under hela tiden.

Åtgärder för att återställa marken

Underredet byggs direkt på marken och byggboden placeras ovanpå den. Marken under boden kommer inte påverkas nämnvärt. Gräset kommer inte växa och det som växer där innan kommer bli brunt. När boden tas bort klipps gräset och återställs i samråd med föreningen som äger fastigheten och som Peab hyr marken av.

Tidsåtgång

Tidsåtgång för att ta bort boden är kort. Det tar några timmar att lyfta bort boden och underredet demonteras på 1 dag. De eventuella åtgärder som behöver göras på marken (jämna till marken, klippa gräs osv.) beräknas ta ca 1 dag.

Uppskattad kostnad

Kostnaden för hyra av mark och uppställning samt borttagning av visningsboden är inräknat i bostadsproduktionskalkylen för Peab. Tillkommande kostnader för återställande av mark beräknas till under 10 000 kr.

Avvecklingsplan

Skäl för tidsbegränsat bygglov

Bygglovets tidsbegränsning gäller uppställning av byggbodar för personal under produktionstiden för två st 22 våningshus tvärs över gatan.

Beskrivning av avvecklingen

Så här tas den tillfälliga byggnaden bort

Byggbodarna är färdiga konstruktioner som enkelt lyfts på plats och lika enkelt lyfts bort. Byggtreprenörerna bygger ett underrede till boden och därefter lyfts den på plats. När bodarna ska lyftas bort lyfts dom bort och transporteras bort med lastbil. Underredet demonteras enkelt av byggtreprenörerna som är på plats under hela tiden.

Åtgärder för att återställa marken

Underredet byggs direkt på marken och byggboden placeras ovanpå den. Marken under boden kommer inte påverkas nämnvärt. Gräset kommer inte växa och det som växer där innan kommer bli brunt. När boden tas bort klipps gräset och återställs i samråd med föreningen som äger fastigheten och som Peab hyr marken av.

Tidsåtgång

Tidsåtgång för att ta bort boden är kort. Det tar några timmar att lyfta bort boden och underredet demonteras på 1 dag. De eventuella åtgärder som behöver göras på marken (jämna till marken, klippa gräs osv.) beräknas ta ca 1 dag.

Uppskattad kostnad

Kostnaden för hyra av mark och uppställning samt borttagning av visningsboden är inräknat i bostadsproduktionskalkylen för Peab. Tillkommande kostnader för återställande av mark beräknas till under 10 000 kr.

Våning 1



Etableringsyta

15.7m

12.4m

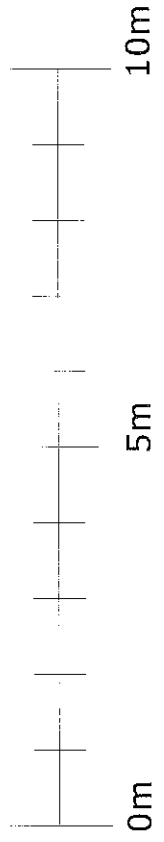
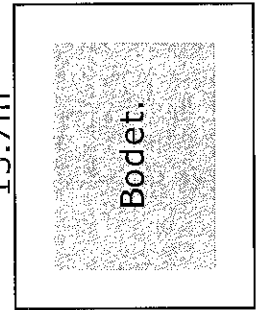

Projekt:

Checkpoint Betongstation

Övrigt:

Daniel Kallur 070-7794167

Ritad av:

SB

Datum:

2017-01-04

Skala:

1:100

Våning 2

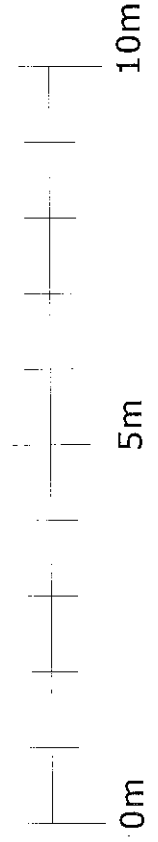

Projekt:

Checkpoint Betongstation

Övrigt:

Daniel Kallur 070-7794167

Ritad av:
SB

Datum:
2017-01-04

Skala:
1:100

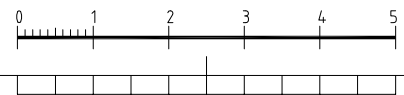
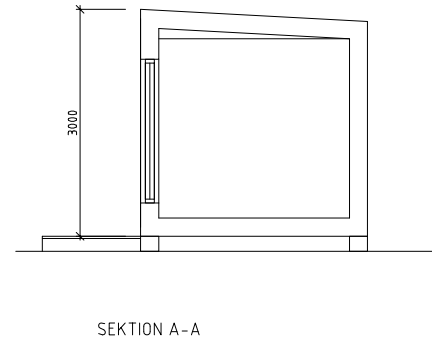
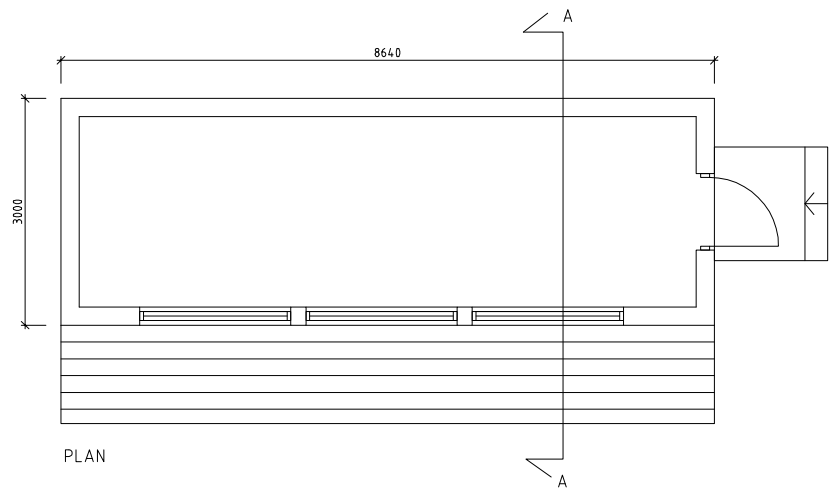

BET	ANT	ÄNDRINGEN AVSER	SIGN	DATUM
BYGGLOVSHANDLING				
PEABE				
HMXW arkitekter <small>Peter Myrdes Backe 12 118 46 Stockholm tel 08-556 97 400 info@hmxw.se</small>				
UPPDRAG NR	RITAD AV	HANDLÄGGARE		
DATUM	ANSVARIG			
20161025	M.BAELING			
TILLFÄLLIG VISNINGSBOD				
KV. KONTOT 1				
RÅCKSTA, VÄLLINGBY				
SKALA/RITN. FORMAT	NUMMER			I BET
1:100/A3	A1			

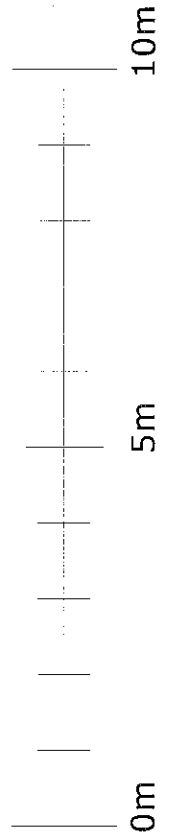
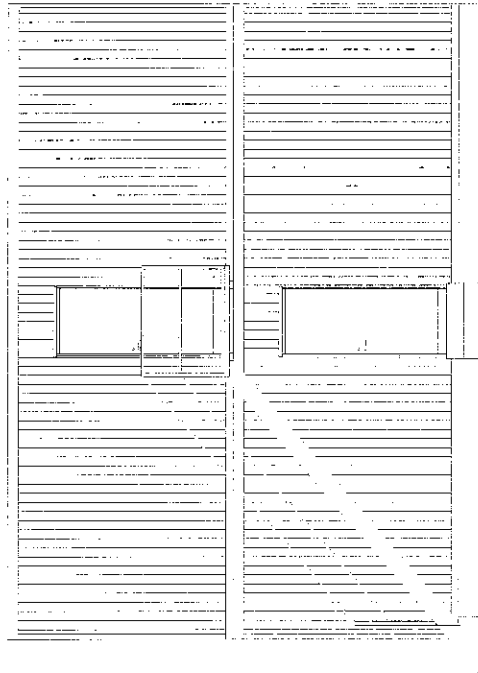
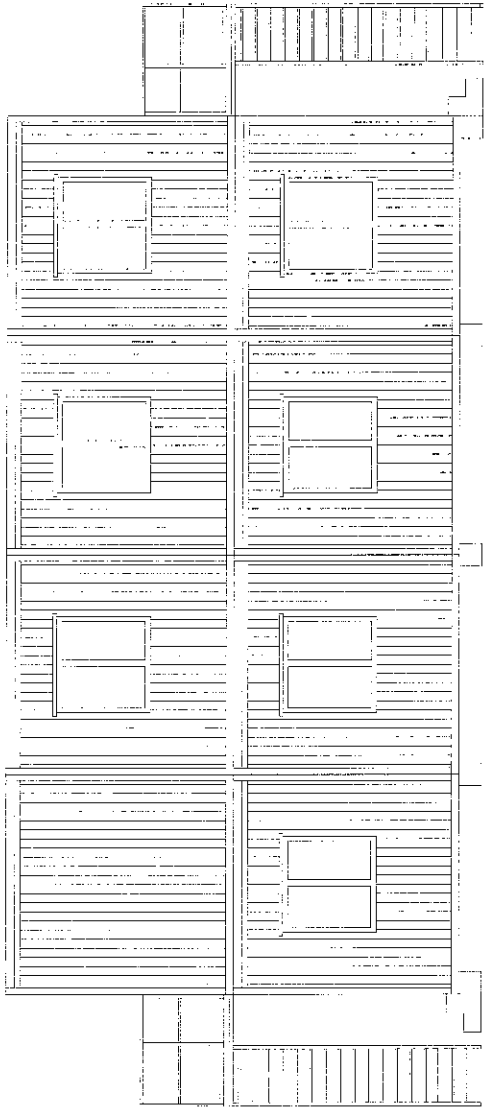

Projekt:

Checkpoint Betongstation

Övrigt:

Daniel Kallur 070-7794167

Ritad av:

SB

Datum:

2017-01-04

Skala:

1:100

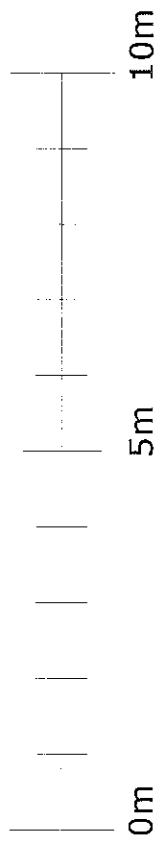
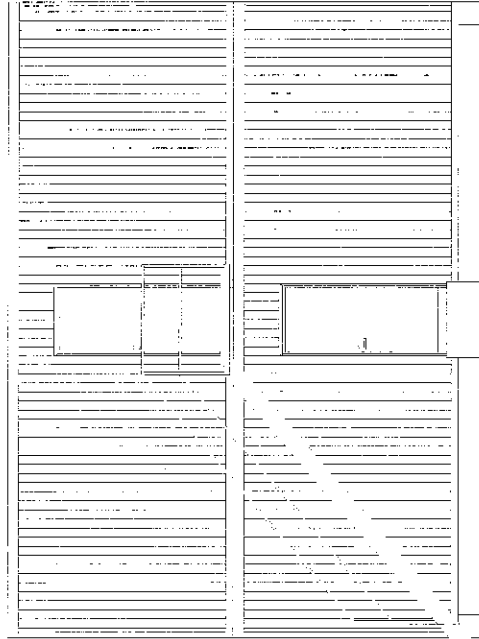
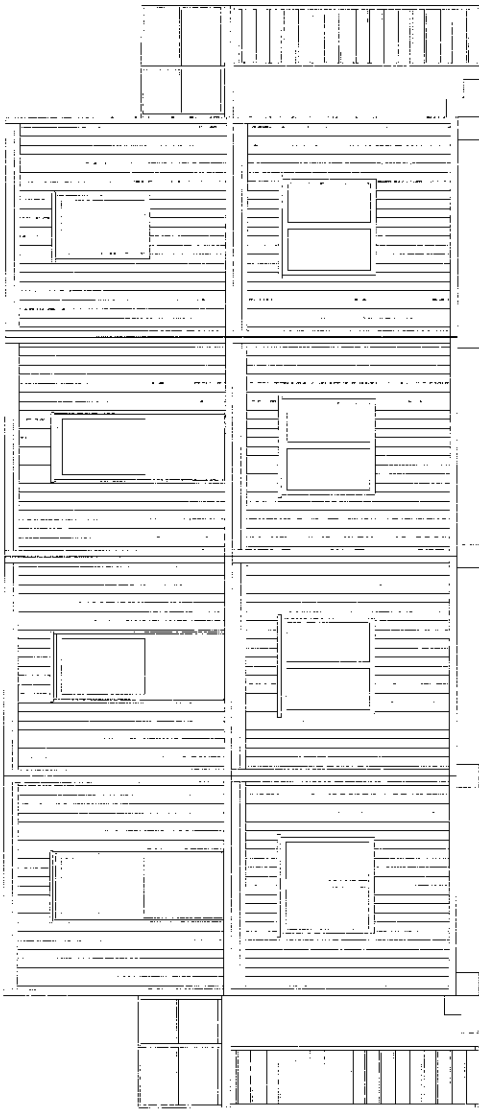

Projekt: Checkpoint Betongstation	
Övrigt: Daniel Kallur 070-7794167	
Ritad av: SB	Datum: 2017-01-04
Skala: 1:100	

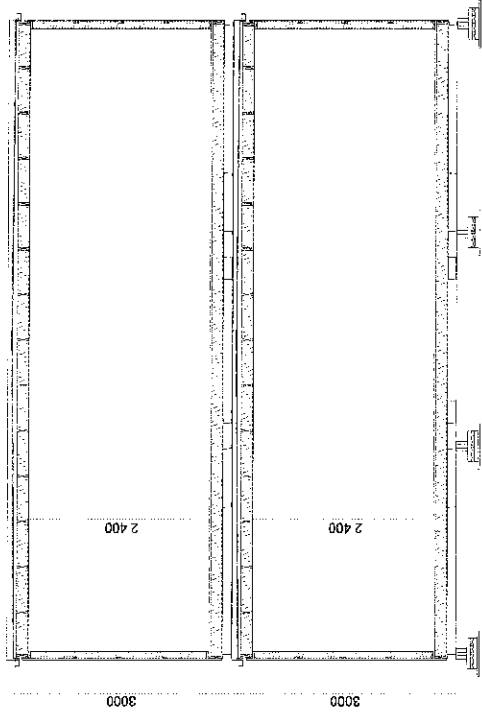

Projekt:

Checkpoint Betongstation

Övrigt:

Daniel Kallur 070-7794167

Ritad av:

SB

Datum:

2017-01-04

Skala:

1:100

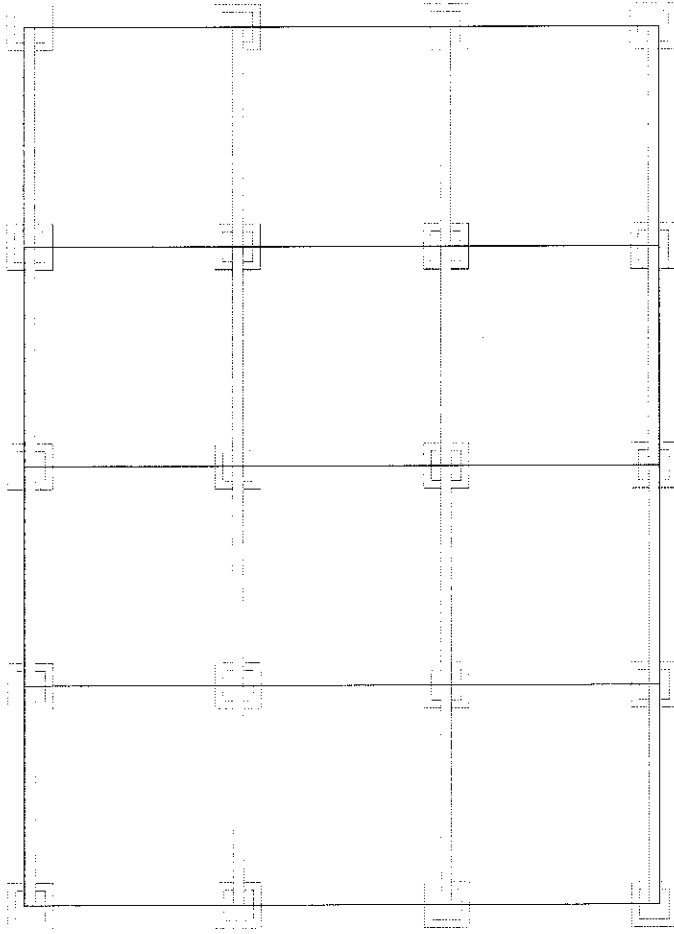

DA H > 600 FÖRSTÄRKS
STYVLIGA SIDOR VID ANDFACK
MED 23 MM K-PLYWOOD

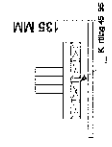

3 ST 46x145

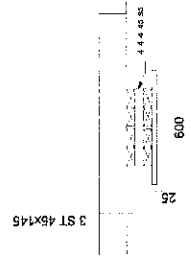

ARBETSODAR I TVÅ PLAN ENLIGT BYGGLOVSHANDLING
GRUNDLÄGGNING FÖRUTSÄTTIT FTT TILLÅTET MARKTRYCK
PÅ 500 kPa, VILKET MOTSVARAR PACKAD SPRÅNGBOTTEN
ELLER BERGKROSS.



Projekt: Checkpoint Betongstation		Ritad av: SB	Datum: 2017-01-04	Skala: 1:100
Övrigt: Daniel Kallur 070-7794167				

FRONTVY A-A

SIDVY B-B

1.A
PLAN



Plats och byggherre

Fastighetsbeteckning	
Fastighetens adress	
Byggherre	Telefon
Adress	Mobiltelefon
<input type="checkbox"/> Ersätter tidigare utsedd KA	Ärendebeteckning: _____

Kontrollansvarig

Namn Sofie Nilsson	Personnummer 630227-7121
E-postadress sofie.nilsson@sonico.se	
Företag BLBK Konsulter AB	Telefon
Företagets adress c/o Björn Anjou, Lövdalsvägen 47. 132 41 SALTSJÖ BOD	Mobiltelefon 070-679 67 00

Riksbehörighet

<input type="checkbox"/> Ja <input checked="" type="checkbox"/> Nej <input checked="" type="checkbox"/> Kopierat gällande certifikat med årsrapportering Certifikat nr: <u>SC0331-11</u>
<input checked="" type="checkbox"/> Den kontrollansvarige intygar att denne har självständig ställning i förhållande till den åtgärd som ska kontrolleras enligt 10 kap 9§ PBL.

Kompletterande uppgifter

--

Personuppgifter enligt denna blankett kommer behandlas i Solna Stads ärendehanteringssystem

Byggherrens underskrift

Byggherrens underskrift

Namnförtydligande

Kontrollansvariges underskrift

2017.01.04
SOFIE NILSSON

Kontrollansvariges underskrift

Namnförtydligande

Underskrifter ska vara i original

För information om handlingar m.m. som ska medfölja ansökan, se www.solna.se

CERTIFIKAT

SC0331-11

Kontrollansvarig Behörighet K

Sofie Nilsson

630227-7121

Innehavaren av detta certifikat uppfyller kraven i 10 kap, 9.1 § plan- och bygglagen (2010:900) och 2-10 §§ Boverkets föreskrift (BFS 2011:14 KA 4) med ändringar, om certifiering av kontrollansvariga.

Grunden för bedömningen har varit:
Krav på teknisk utbildning
Krav på erfarenhet av praktiskt arbete
Krav på kunskap om bygglagstiftning m.m.
Lämplighet för uppgiften

Behörigheten gäller till och med 2021-05-17
under förutsättning att rapportering sker varje år.

Detta certifikat gäller till 2017-05-17 då rapportering ska utföras.

Karlskrona den 18 maj 2016.

Beslutsfattare



Bekräftelse

Järva 4:17, Evenemangsgatan 18
Tidsbegränsad åtgärd, byggbodar

PEA Bostadsproduktion AB
Box 808
16956 Solna

Inkommet ärende

Miljö- och byggnadsförvaltningen har mottagit och registrerat anmälan/ansökan om bygglov enligt ovan. Ärendet har beteckningen BND/2017:15. För att underlätta vår hantering ange alltid denna beteckning och fastighetsbeteckningen vid kontakter med oss.

Ansvarig handläggare är:

Bygglovarkitekt Agneta Öström, agneta.ostrom@solna.se

Ärendet kan följas via stadens hemsida www.solna.se/diariet.

Eventuellt kommer kompletterande handlingar att begäras.
Platsbesök kan komma att utföras under ärendets handläggning.
Förenklad delgivning kan komma att tillämpas i ärendet.

Vid frågor i ärendet, kontakta ansvarig handläggare via e-post.

Viktoria Karlsson
Bygglovskoordinator

Kopia:
Fastighetsägare



BYGGNADSNÄMNDEN INFORMERAR

Följande ansökningar har inkommit för åtgärder utanför planlagt område eller som avvikelser från detaljplan. Berörda sakägare, bostadsrättshavare, hyresgäster och boende kan lämna synpunkter på åtgärderna. Handlingarna finns på Miljö- och byggnadsförvaltningen i Solna, Stadshusgången 2, Solna. Synpunkter lämnas skriftligen inom två veckor från annonsdagen/anslagsdagen till Byggnadsnämnden, Plan- och byggavdelningen, 171 86 Solna eller till byggnadsnamnden@solna.se

Arenastaden: mittemot Evenemangsgatan 18: tidsbegränsad åtgärd 2 år, byggbodan (2017:15)

Bagartorp: Bagartorpsringen 20: förlängning tidsbegränsad åtgärd 5 år, paviljong för skolverksamhet (2015:1715)

Hagalund: ovanför järnvägstunnelmynning: teknikbod (2016:590)

Huvudsta: Huvudsta Gård, sjögaraget: ändrad användning, ekonomibyggnad (2016:950) Kristinelundsvägen 1, Tallbackaskolan: ventilations huv på mark (2015:2858)

Järvastaden: Järva skjutbaneväg 11: förlängning tidsbegränsad åtgärd 1 år, betongstation (2015:1677)

Råsunda: Åsvägen 3: två nya balkonger (2016:483) Vintervägen 9: mur (2016:927)

Solna strand: Röntgenvägen 2: tidsbegränsad åtgärd 1 år, utrymningstrappa (2017:46).

För länkar till diariet se www.solna.se